



Pauvre Standard

Vous commencez à me voir venir avec mes titres à la « mords-moi », vous sentez arriver l'allusion fine... eh bien oui, en ce soir de Corpo de février 2006, on n'avait pu que constater que cela avait été aussi bien nos adversaires de Standard & Poor's que notre système bien-aimé qui avaient été malmenés !

D'ailleurs devant autant de point déplacés à l'enchère je me suis permis de vous/nous épargner les questions de jeu de la carte, toujours complexes à exposer sur papier. Je n'ai conservé qu'une petite entame « anodine »... à 22 IMPs pour nos adversaires cela méritait quand même l'examen !

Bien sûr merci pour votre participation et vos commentaires. J'y ai puisé très arbitrairement, le but étant comme d'habitude non pas de « corriger » mais de réfléchir ensemble, tout en restant conscient que cette forme de débat par écrit, trop indirecte, est quelque peu faussée.

Dans le même ordre d'idées, je tiens à préciser que si j'ai établi pour une fois une cotation pragmatique des réponses, c'est juste « pour le fun » et cela ne signifie pas que je croie à l'existence de véritables solutions à tous ces petits problèmes. Je pense au contraire fermement que le Bridge est intéressant justement parce que beaucoup de questions n'y trouvent pas de réponses au sens simple du terme.

Tristan

Introduction	
Le match.....	2
Le questionnaire	3
Cotation pragmatique express	5
Les donnes	
Technique : 2ème enchère de l'ouvreur	6
Technique : Réveils	9
Jugement : Partielle, manche, chelem ?	13
Compétitives : Jouer ou laisser jouer ?	18
Une entame en dessert.....	25

Le match

Bon, il faut que j'avoue, j'ai un peu exagéré, en réalité le match fut plutôt serré. Certes chacun de nos deux team est parvenu à gagner, mais cela s'est joué des deux cotés à un swing ou deux près :



Abricor
Parlementaires & Standard Poors

ABRICOR (CHAMPIONNAT CORPORATIF)

Date : 20.02.06
DIVISION

EQUIPE 1		EQUIPE 2		1 ^{ère} mi-temps		N° des donnes	2 ^{ème} mi-temps		Barème des Points de victoire	
TEAM A	TEAM A	Equip.1	Equip.2	Equip.1	Equip.2		Equip.1	Equip.2	Différence	Points de victoire
DUTTELOY Nicole	DUMAS Danielle	-	-	-	10	1	-	3	-	5
BLOCH Jean-Pierre	BESSIS Michel	3	-	11	11	2	-	1	-	6
GSÄDDER	BAIS KARLANNY	-	-	11	3	3	11	-	11	-
ROSSOLINI	ALAIN FIANDROT	-	1	-	1	4	5	-	-	9
		1	-	1	1	5	4	2	-	6
		-	-	-	-	6	4	-	-	-
		10	-	1	1	7	2	-	9	-
		9	-	8	-	8	10	5	-	-
		10	-	1	5	9	9	-	9	-
		13	-	1	13	10	-	11	8	-
		10	7	2	0	11	1	-	11	-
		1	3	2	1	12	7	-	2	-
		1	-	5	11	13	0	10	10	-
		1	-	0	11	14	11	-	0	6
		36	22	28	54	TOTAL EBL	45	42	65	32
						Report 1 ^{ère} MT	36	22	28	54
						Total Match	81	64	93	86
						Diff. EBL	17	-	7	-
						Points Victoire	18	12	16	14

Infos sur joueur(s) non inscrit(s) sur la feuille d'équipe

Equipes complètes à :

Signature des capitaines (comportant approbation des résultats ci-contre et précédées des leurs réserves et remarques éventuelles)

Equipe 1 18 + 16 = 34

RESULTAT FINAL :

Equipe 2 12 + 14 = 26

Au passage j'en profite pour rappeler la disposition à la table de notre équipe. Depuis le temps les protagonistes eux-mêmes risquent fort de l'avoir oubliée !

Team A				Team B			
Jean-Marie	1	Jean-Pierre	2	Pierre	3	Tristan	4
Nicole R.		Nicole D.		Michel		Jérôme	

Enfin, une petite projection sur la fin de la saison. Le classement final de ce championnat corpo 2005-2006, ci-contre, montre que le résultat de ce match était parfaitement conforme à la logique, et représente une bonne illustration de cette compétition très homogène.

Mais ce qu'on y voit pas, c'est que les joueurs de Standard & Poor's ont pris leur revanche trois mois plus tard, lors des éliminatoires du Corpo National ! En finale de ligue, ce sont en effet eux qui nous ont porté le coup décisif. Les compteurs sont donc revenus à zéro pour la nouvelle saison !

Championnat Corpo 2005/2006 – Div 2A Paris		
1	Parlementaires	485 17,05
2	IBM 3	482 16,91
3	Neufize	476 16,64
4	Total 1	460 15,91
5	Standard & Poor's	457 15,77
6	BDF 1	456 15,73
7	SNCF	450 15,45
8	CIC	417 13,95
9	Natexis 2	406 13,45
10	Matra	364 11,77
11	Dassault Aviation	312 9,64

Le questionnaire¹

Technique : 2^{ème} enchère de l'ouvreur

1. Donneur et personne vulnérable, vous relevez cette jolie main :

♠ D 2
♥ A D 9 6 2
♦ A R 8 5
♣ R 4

Votre partenaire répond 1♠ à votre ouverture d'1♥, quelle est votre deuxième enchère ?

2. Personne vulnérable, vous recevez cette jolie poubelle :

♠ 6 5 4 2
♥ R V 8 5
♦ A D 7
♣ D 8

Vous ouvrez d'1♦, système oblige, mais comment poursuivez-vous après le début de séquence suivant :

1♦ 1♠ 2♣ -
?

Technique : Réveils

3. V/R vous avez ouvert d'1♦ avec

♠ A R 3
♥ 10
♦ V 10 9 8 3
♣ A D 7 5

Que dire à la fin de la séquence suivante :

S	O	N	E
-	1♦	2♥	-
-	?		

4. Une situation inverse puisque cette fois-ci vous êtes « plutôt » long dans la couleur de l'adversaire. Avec dans votre main

♠ V 4
♥ R 6
♦ V 10
♣ R D 10 9 6 4 2

on ouvre en effet à votre gauche de 1♣ – diantre ! – et c'est passé jusqu'à vous (vous vert et eux rouge) ...

5. Seuls vulnérables vous possédez

♠ D 7 3
♥ A R 6 2
♦ 7
♣ A D V 10 9

Pas mal, mais que faites-vous après que votre adversaire de gauche ouvre de 1♥ et que les deux autres passent ?

Jugement : Partielle, manche, chelem ?

6. Encore une fois vous ouvrez d'1♦, cette fois-ci avec en main

♠ 9 7 6 4
♥ A V 4 3
♦ A R 6 4
♣ 7

Votre partenaire répond 1♥, et lorsque vous le fittez il vous propose la manche par 2SA. Vous êtes rouge contre vert, que lui répondez-vous ?

¹ les questions 3 et 5 ont été inversées par rapport au questionnaire initialement proposé par e-mail, et la question 14 était initialement numérotée 16 avant que les deux autres questions d'entame ne « sautent »

7. Vert contre rouge, que répondez-vous à l'ouverture de 2♠ de votre partenaire avec

♠ V 6
♥ 8 7
♦ AD107532
♣ AD

8. R/R, vous ouvrez en quatrième de 2♦ avec

♠ R D 8 4 3
♥ A R D 2
♦ A
♣ R D 2

Votre partenaire décrit son A♣ par l'enchère de 3♣ et répond 4♠ à votre enchère de 3♠, que faites-vous maintenant ?

9. Juste un choix de couleur pour finir cette série « jugement ». En Ouest vous avez comme main

♠ V 2
♥ A V 10 9 7 6
♦ 7 6 2
♣ A 4

Personne vulnérable, la séquence se déroule ainsi :

S	O	N	E
		–	1♠
X	XX	2♣	2♠
–	3♥	–	3SA
–	?		

Que choisissez-vous maintenant : Passe, 4♥ ou 4♠ ?

Question subsidiaire: étiez-vous d'accord avec les enchères précédentes (XX et 3♥) ?

Compétitives : Jouer ou laisser jouer ?

10. Un simple choix d'intervention pour commencer. Tous vulnérables on ouvre à votre droite d'1♣ et vous avez la main suivante :

♠ 10 7
♥ A R V 9 6 5 3
♦ 7
♣ D V 7

Que dites-vous ?

11. Vous êtes en Est et vous possédez la main suivante :

♠ 8
♥ A 9 8 3 2
♦ A D 7 3
♣ 10 6 4

Les adversaires, personne vulnérable, vous mettent rapidement au pied du mur :

S	O	N	E
	1♦	–	1♥
1♠	1SA	3♠	?

Que décidez-vous ?

12. Personne vulnérable, vous relevez en Ouest cette jolie main sans trèfles

♠ R 3 2
♥ A D V 10 8
♦ A 10 7 5 3
♣ —

mais... Sud ouvre avant vous d'1♥ !

1. Que faites-vous ?

2. En admettant que vous passiez, Nord répond 1SA à son partenaire et ce dernier rebidde à 2♣. C'est de nouveau à vous, que faites-vous de cette seconde "chance" ?

13. Un petit tour sur les hauts paliers maintenant. Jouant en Sud vous avez en main

♠ A 10 9 5

♥ 10 7 2

♦ —

♣ A R 8 6 4 2

Tous rouges, les affaires se sont engagées ainsi :

	S	O	N	E
				-
1♣		1♦	3SA	4♦
5♣		5♦	-	-
?				

L'alternative classique se présente à vous sur ce 5♦ : passer/contrer/surenchérir. Alors, quel est votre choix ?

Une entame en dessert

14. Avec en main :

♠ 3

♥ R D V 6

♦ 10 8 4 2

♣ A V 3 2

Qu'entamez-vous contre 3SA annoncés après une ouverture d'1SA et un Texas cœur du répondant (1SA 2♦ 2♥ 3SA) ?

Cotation pragmatique express

1. 2♦ : 0 3♦ : - 11	6. 3♥ : 0 3♦, 4♥ : + 9	10. 1♥, 3♥ : 0 4♥ : + 4 (ou +9 !)
2. 2SA : 0 2♦ : 0 (le partenaire va comprendre !)	7. passe : 0 2SA, 4♠ : + 6 3♦ : + 6 (ou - 6 !)	11. contre : + 8 4♦ : 0
3. passe : - 3 contre : + 9	8. passe : + 13 5♠ : + 3 6♠ : 0	12. passe : 0 contre : + 8 2♦ : - 6
4. passe : + 7 1SA : - 5 2♣ : 0 3♣ : + 1	9. p. sur 2♠ : 0 p. sur 3SA : + 6 3♥ + 4♠ : - 5	13. contre : - 4 6♣ : + 9
5. passe : - 2 2♣ : 0 X et 2SA : + 11	<div style="border: 2px solid black; padding: 10px; width: fit-content; margin: 0 auto;"> Mini : - 47 IMPs Maxi : + 90 IMPs </div>	14. 3♠/8♦/2♦ : 0 R♥ ou 2♣ : - 11

(Cotation à titre purement indicatif, donc, fondée sur les mains réelles et le résultat à la table. Lorsque nécessaire j'ai essayé d'imaginer les suites de la donne avec moi-même jouant les quatre mains)

Technique – 2^{ème} enchère de l'ouvreur

Le système prévoit et « pense » pour vous trois ou quatre enchères dites « automatiques »...
Claude Delmouly

Question 1	Donneur et personne vulnérable, vous relevez cette jolie main : ♠ D 2 ♥ A D 9 6 2 ♦ A R 8 5 ♣ R 4 Votre partenaire répond 1♠ à votre ouverture d'1♥, quelle est votre deuxième enchère ?
-------------------	---

Gérard : 2♦

il manque un chouia pour 3♦ forcing manche : si le partenaire ne peut pas reparler sur 2♦ c'est qu'il n'y aura pas de manche mais s'il peut on jouera la manche et on aura de la marge pour explorer le chelem...

Tristan : 2♦

Le bicolore économique couvre la zone de 12 à 19 HL, et je trouve que c'est une bonne chose (!) parce qu'il faut bien 20 points pour imposer la manche dans une situation où un gros déséquilibre entre les mains (si 6H en face) risque de causer des difficultés de communication. Ce que je veux dire c'est que ce n'est un très bon cas pour tenter des manches à 24 ou même 25 H. Comme cette main fait 18H et à peine 1 point de plus-value, pas question de dire 3♦ 20-23.

Philippe² : 2♦

Mireille et Jérôme, en forme (sauf pour les commentaires) : 3♦

A notre table, la main de la question (donne 2.11) était détenue par notre adversaire en Sud. Celui-ci a fini par choisir 3♦ comme redemande et la suite m'a semblé illustrer le risque de la petite exagération que représente – à mon sens – cette enchère :

♠ V 10 5 ♥ R 7 4 3 ♦ 7 ♣ A D 6 5 3		♠ 9 4 3 ♥ — ♦ D 10 9 6 4 3 ♣ 10 9 7 2	♠ A R 8 7 6 ♥ V 10 8 5 ♦ V 2 ♣ V 8	<table border="1"> <thead> <tr> <th></th> <th>Sud</th> <th>Tristan</th> <th>Nord</th> <th>Jérôme</th> </tr> </thead> <tbody> <tr> <td>1♥</td> <td>—</td> <td>—</td> <td>1♠</td> <td>—</td> </tr> <tr> <td>3♦</td> <td>—</td> <td>—</td> <td>3♥</td> <td>—</td> </tr> <tr> <td>4♥</td> <td>—</td> <td>—</td> <td>4SA*</td> <td>—</td> </tr> <tr> <td>5♠**</td> <td>—</td> <td>—</td> <td>6♥</td> <td>—</td> </tr> <tr> <td>—</td> <td>—</td> <td>—</td> <td>—</td> <td>—</td> </tr> </tbody> </table>		Sud	Tristan	Nord	Jérôme	1♥	—	—	1♠	—	3♦	—	—	3♥	—	4♥	—	—	4SA*	—	5♠**	—	—	6♥	—	—	—	—	—	—
	Sud	Tristan	Nord	Jérôme																														
1♥	—	—	1♠	—																														
3♦	—	—	3♥	—																														
4♥	—	—	4SA*	—																														
5♠**	—	—	6♥	—																														
—	—	—	—	—																														
♠ D 2 ♥ A D 9 6 2 ♦ A R 8 5 ♣ R 4				* BW abusif sans le contrôle trèfle, mais la tentative plus normale à 4♠ échouait aussi. ** 2 clés et la Dame d'atout.																														

En effet, même après le retour à 4♥ décourageant on peut comprendre que Nord ait été tenté. En face des 20/23 points « promis » il se retrouve avec 11 points de soutien plus une bonne couleur cinquième. D'ailleurs le chelem n'était pas mauvais, seulement « médiocre »... et perdant (hé hé) ! Avec tout mal placé et les atouts 4-0 il n'y avait même que 10 levées, nous permettant de scorer 11 IMPs pour le compte du team B (dans le match des team A on en était resté à 4♥ aux deux tables).

² Philippe Pionchon, l'éditeur des **très bons** magazines et CD de Bridge Will-Bridge, et que certains d'entre vous connaissent bien, a bien voulu répondre à mon petit questionnaire...

Pour revenir à la question de la redemande de Sud, j'ai été un peu déçu de ne voir personne prendre la défense de l'enchère de 2SA. Personnellement c'était un proche second choix que cette enchère décrivant d'un seul coup force et distribution. Apparemment la simplification de la vie du partenaire ne justifie pas tout, et en tout cas ici pas d'abandonner les espoirs d'un chelem carreau...

Question 2	Personne vulnérable, vous recevez cette jolie poubelle : ♠ 6 5 4 2 ♥ R V 8 5 ♦ A D 7 ♣ D 8 Vous ouvrez d'1 ♦, système oblige, mais comment poursuivez-vous après le début de séquence suivant : <div style="text-align: center; margin-top: 10px;"> <table style="border-collapse: collapse; margin: auto;"> <tr> <td style="border-top: 1px solid black; padding: 0 10px;">1 ♦</td> <td style="border-top: 1px solid black; padding: 0 10px;">1 ♠</td> <td style="border-top: 1px solid black; padding: 0 10px;">2 ♣</td> <td style="border-top: 1px solid black; padding: 0 10px;">-</td> </tr> <tr> <td style="padding: 0 10px;">?</td> <td></td> <td></td> <td></td> </tr> </table> </div>	1 ♦	1 ♠	2 ♣	-	?			
1 ♦	1 ♠	2 ♣	-						
?									

Gérard : 2SA, désolé partner !

Mireille : je joue le 2 ♦ poubelle, donc 2 ♦.

Jérôme : 2 ♦ obligé. Nord après 2 ♣ s'est engagé à reparler.

Tristan : 2 ♦, « poubelle » comme son nom l'indique. Entre 2 ♦ et 2SA (quoi d'autre ?) c'est en partie une question de convention, mais il me semble que 2SA promettant l'arrêt pique et 12+/14 est le plus standard. Et puis c'est notre seule chance d'en rester au palier de 2 en face de ce 2 ♣ autoforcing³.

La question est surtout là en témoignage de sympathie envers Michel, qui n'avait pas produit sans souffrance l'enchère de 2 ♦ lorsqu'il avait eu à traiter ce problème à la table. Personnellement son enchère m'avait semblé **excellente**, un typique « meilleur mensonge », sans vrais risques et se donnant au contraire des chances d'en rester à 2SA ou 3 ♣, ou encore de jouer les sans-atouts de la bonne main. Avoir à répéter une couleur troisième n'est certes pas très gai, mais cela n'en rend l'enchère que plus méritoire.

Il reste que décrire cette enchère de 2 ♦ comme « sans vrais risques » est un peu rapide. En vérité il est indispensable que le partenaire soit en phase, qu'il soit conscient **en face** du caractère spécialement ambigu dans cette situation de la répétition de la couleur de l'ouvreur. Sinon, il peut arriver ce qui s'est produit à la table de Michel et Pierre :

Michel	Ouest	Pierre	Est
1 ♦	1 ♠	2 ♣	-
2 ♦	2 ♠	3 ♦	-
-	-		

Et voilà, on est arrivé à un **joli contrat de 3 ♦ en fit 3-3**, Pierre ayant comme jeu à étaler au Mort RV A107 V86 AV1093 ! Bien entendu il aurait pu/dû plonger à 3SA sur 2 ♠, mais tout simplement la situation était piégeuse et il était facile de s'y laisser prendre. D'ailleurs en table 4 nos adversaires s'ils ont abouti au bon contrat de 3SA n'y sont parvenu que par la vertu du grand n'importe quoi :

Sud	Tristan	Nord	Jérôme
1 ♦	1 ♠	2 ♣	-
2 ♥ ?	2 ♠	3SA	-
-	-		

³ Autoforcing ? Pas si sûr, pas sûr du tout même. Cf. le topo en fin de chapitre.

Conclusion :

- Il faut se méfier de la répétition de sa couleur par l'ouvreur, **surtout quand l'adversaire est intervenu.**
- Après le début redouté 1♦-2♣, on ne peut bénéficier à la fois d'un 2SA qui garantisse l'arrêt et d'un 2♦ qui promette les carreaux. Que ferait-on lorsque l'on n'a ni l'un ni l'autre ? Cela revient à dire qu'il faut se mettre d'accord au sein de chaque paire sur celle des deux enchères qui est « poubelle ».
- Pas de doute en revanche sur le fait que **toute nouvelle couleur qui dépasse la répétition de l'ouverture reste un bicolore cher** (atténué après un 2/1). Ici 2♥ dépasse 2♦ et promet donc formellement 16+ HL.
- En dernier ressort, si on est dans le doute sur la signification d'une enchère autant plonger à 3SA ! Une extension personnelle et un poil abusive du fameux principe de Hamman⁴.

En tout cas ce 3SA « banal » gagnait sans problèmes. Sur la feuille de score cette bataille de malentendus s'est donc conclue par l'ajout de 11 IMPs dans la colonne de Standard & Poor's. Bad luck !

♠ R V
 ♥ A 10 7
 ♦ V 8 6
 ♣ A V 10 9 3

♠ A D 9 8 7 3
 ♥ 4 3 2
 ♦ R 3
 ♣ R 5

♠ 10
 ♥ D 9 6
 ♦ 10 9 5 4 2
 ♣ 7 6 4 2

♠ 6 5 4 2
 ♥ R V 8 5
 ♦ A D 7
 ♣ D 8

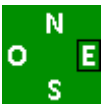

	Contrat	Joué par	Entame	Résultat	Parlement	S&Poor's	Score (1.14)	
1	4♥	S		=	420		1	-
2	3SA	N	10♠	=		400		
3	3♦	S		-2		100		
4	3SA	N	6♥	+2		460		11

Note : le caractère forcing du 2/1 après intervention

Entre mes propres indécisions et les doutes qui se sont exprimés dans certaines réponses, un petit rappel n'est pas inutile. La confusion est entretenue par la proximité apparente entre les deux situations créées après l'intervention par un contre et après celle par une couleur. En réalité les deux cas sont très différents et il ne faut surtout pas essayer de les rapprocher. Ainsi **le 2/1 du n°3 reste forcing après une intervention à la couleur du n°2, alors qu'il devient non forcing après un contre.**

1♦ 1♠ 2♣

→ **Forcing** : 5 cartes et au moins 10/11H.

Seul le caractère autoforcing (comme après un 2/1 normal) est moins clair, et « laissé à l'appréciation de la paire ».

Remarque : si on la joue non autoforcing, l'enchère peut démarrer à 8H « beaux » (donc presque 10HL quand même). Ceci explique pourquoi cette dernière acception tend à devenir de plus en plus populaire.

1♦ X 2♣

→ **Non forcing** : misfitté et moins de 10H.

Par exemple : Rxx xxx x RD10xxx.

L'ouvreur est invité à passer, sauf grosses réserves.

⁴ « If selecting a bid among several reasonable choices, and one of them is 3NT, bid it »

Technique – Réveils

Le joueur placé en position de réveil a une décision très importante à prendre, le réveil est une partie essentielle des enchères compétitives.

Michel Lebel

Question 3	<p style="text-align: right;">le conseil de notre professeur(e)</p> <p>V/R vous avez ouvert d'1♦ avec</p> <p style="margin-left: 20px;">♠ A R 3 ♥ 10 ♦ V 10 9 8 3 ♣ A D 7 5</p> <p>Que dire à la fin de la séquence suivante :</p> <table style="margin-left: auto; margin-right: auto; border-collapse: collapse;"> <tr> <td style="border-bottom: 1px solid black; padding: 0 10px;">S</td> <td style="border-bottom: 1px solid black; padding: 0 10px;">O</td> <td style="border-bottom: 1px solid black; padding: 0 10px;">N</td> <td style="border-bottom: 1px solid black; padding: 0 10px;">E</td> </tr> <tr> <td style="padding: 0 10px;">-</td> <td style="padding: 0 10px;">1♦</td> <td style="padding: 0 10px;">2♥</td> <td style="padding: 0 10px;">-</td> </tr> <tr> <td style="padding: 0 10px;">-</td> <td style="padding: 0 10px;">?</td> <td style="padding: 0 10px;"></td> <td style="padding: 0 10px;"></td> </tr> </table>	S	O	N	E	-	1♦	2♥	-	-	?		
S	O	N	E										
-	1♦	2♥	-										
-	?												

Faut-il réveiller ou non avec une main minimale et qui ne possède pas quatre cartes à piques ? **Oui, bien sûr, avait répondu Nicole.** Professeur pour professeur(e), je suis allé chercher la réponse détaillée à la « source » Bessis :

Les réveils de l'ouvreur (Michel Bessis - Bridgeur n°777 - octobre 2004)

A. Quand réveiller ?
La décision de réveiller après un début de séquence du type :

Sud	Ouest	Nord	Est
1♦	1♠	-	-
?			

sera fonction de deux éléments :

- La force de la main.
- La longueur dans la couleur adverse.

En effet, le passe du partenaire n'indique pas forcément qu'il détient une main nulle. Il peut tout à fait posséder un jeu banal de 7 à 9 points avec lequel ni l'enchère de 1SA ni un Sputnik ne sont possibles. Il peut même avoir un jeu plus fort et s'embusquer dans le but de pénaliser l'intervention avec cinq belles cartes dans la couleur adverse. L'ouvreur devra en tenir compte au moment de réveiller. Il réveillera donc automatiquement avec 17 points d'honneurs et plus pour ne pas risquer de manquer une manche. Nanti d'un jeu plus faible, c'est l'espoir du passe "Blanche-Neige" qui sera la motivation essentielle de son réveil. En conséquence, il faudra qu'il soit court dans la couleur de l'intervention pour prendre la décision de réveiller. On peut même dire qu'après une intervention à bas palier, le réveil sera obligatoire si l'ouvreur possède deux cartes ou moins dans la couleur d'intervention. Confronté à une intervention en barrage, l'ouvreur appliquera les mêmes principes mais avec plus de sérieux. C'est un singleton dans la couleur adverse qui rendra son réveil obligatoire. Une fois prise la décision de réveiller, il reste à s'interroger sur le choix du réveil.

B. Comment réveiller ?
Le plus souvent, c'est un contre qui sera choisi dans le but notamment de "récupérer le contre punitif" que n'a pu effectuer le répondant. Mais d'autres réveils peuvent être également envisagés à certaines conditions. Regardons tout cela d'un peu plus près.

1. Le contre de réveil
Il s'emploiera avec toutes les mains, fortes ou faibles, courtes dans la couleur d'intervention et qui permettent d'envisager sereinement la transformation punitive de la part d'un partenaire "non hystérique".
[...]

La Faculté a parlé et avec notre main du jour **livresque** il ne restait plus qu'à contrer... et à se mettre à table pour le festin lorsque le partenaire se trouvait posséder un petit bijou de passe « Blanche-Neige » : 109876 AD973 – 964 !

...Mais le conte de fées s'est arrêté là. Les Ogres faisaient défaut en Est-Ouest, malheureusement. Voyez la feuille de marque angélique :

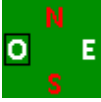
<p>♠ A R 3 ♥ 10 ♦ V 10 9 8 3 ♣ A D 7 5</p>		<p>♠ 10 9 8 7 4 ♥ A D 9 7 3 ♦ — ♣ 9 6 4</p>
<p>♠ V 5 ♥ R V 6 5 4 2 ♦ D 5 2 ♣ 10 8</p>		<p>♠ D 6 2 ♥ 8 ♦ A R 7 6 4 ♣ R V 3 2</p>

	Contrat	Joué par	Entame	Résultat	Parlement	S&Poor's	Score (1.12)	
1	3♥	N		-4		400	-	3
2	2♥	N	x♠	-3	300			
3	2♠	E	8♥	=		110	2	-
4	3♠	E	A♦	+1	170			

Oh, il y a bien eu une petite orgie aux tables 1 et 2, mais au tarif de jour le régal n'était pas le même !

Déroulement à notre table (la 4)

Jérôme s'est débrouillé pour faire 10 levées à l'atout pique, mais la manche n'était pas vraiment enviable puisqu'elle chutait sur une défense parfaite. Auparavant Nord était intervenu à cœur **mais à 1♥ seulement**, une prudence pas absurde, non ? En tout cas cela avait suffi à ne pas éveiller nos instincts carnassiers...

Question 4	<p>Une situation inverse puisque cette fois-ci vous êtes « plutôt » long dans la couleur de l'adversaire. Avec dans votre main</p> <p>♠ V 4 ♥ R 6 ♦ V 10 ♣ R D 10 9 6 4 2</p> <p>on ouvre en effet à votre gauche de 1♣ – diantre ! – et c'est passé jusqu'à vous (vous vert et eux rouge) ...</p>
-------------------	--

Philippe et Gérard : Passe. « Ils sont vulnérables ? Alors passe en courant ça ne devrait pas être gratuit pour eux... » (Gérard)

Tristan : 2♣, du moins c'est ce que j'aurais dit avant de voir les réponses de Gérard et de Philippe. Maintenant – merci à eux – j'ai compris que passer était bien supérieur ...

Jérôme : 1SA

Mireille et Victoria : 3♣

Lorsque j'ai retenu cette question j'étais loin de réaliser à quel point j'avais des choses à découvrir sur cette situation ! Je vous épargne Bessis cette fois-ci, mais j'ai été regarder ce qu'il disait⁵ et j'ai appris deux choses sur cette situation de réveil « de base » :

⁵ « Les réveils sur 1♣ » dans *Le Bridgeur* d'avril 2001 et « Réveils et développements » dans celui de novembre 2003.

1. on passe lorsque l'on a la couleur de l'ouvreur **et** qu'on n'a pas l'ouverture
2. 2♣ en réveil sur 1♣ est **bicolore des deux plus faibles** (carreau et cœur)

Le deuxième point est conventionnel et lié au caractère naturel de l'enchère de 2SA en réveil, mais le premier est de la pure logique et indépendant de tout système. Le partenaire étant forcément court à trèfle, **il ne peut pas avoir passé avec une bonne main**. Partant de là, comme seuls les adversaires ont des chances d'avoir une manche dans leur ligne et que notre meilleure couleur pour une partielle est à trèfle... **Il faut passer**, « on y est », on a la certitude d'être dans le meilleur contrat pour notre camp.

De nouveau la donne était exemplaire de l'efficacité des principes... mais aussi de la rareté avec laquelle ceux-ci sont appliqués à la table :

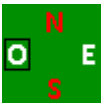
♠ A 7 6 ♥ D 8 5 4 ♦ R 7 5 4 ♣ 5 3		♠ 9 8 5 3 2 ♥ V 10 7 ♦ D 9 3 2 ♣ 7
♠ R D 10 ♥ A 9 3 2 ♦ A 8 6 ♣ A V 8		♠ V 4 ♥ R 6 ♦ V 10 ♣ R D 10 9 6 4 2

	Contrat	Joué par	Entame	Résultat	Parlement	S&Poor's	Score (2.12)	
1	1♣	O	5♣	-2	100		7	-
2	2SA	O	x♥	+2	180			
3	3♣	S	R♠	-1		100	2	-
4	3♠	E	V♦	+1	170			

(Oups ! Les vulnérabilités sont fausses dans l'énoncé de la question. Peut-être cela ne change-t-il pas trop les choses finalement ?)

Alors un bravo tout spécial à Nicole (Nicole Rossollin, en table 1) ! Parmi les quatre joueurs qui détenaient la main de Sud, elle est la seule à avoir su passer en réveil... et la seule à marquer dans sa colonne.

A noter que les EO avaient bien comme redouté la manche dans leur ligne, mais de façon un peu miraculeuse et en tout cas très difficile à annoncer. Voici par exemple notre séquence en table 4 :

Sud	Tristan	Nord	Jérôme
	1♣	-	-
2♣ ?	-	...-	2♠
3♣	3♠	-	-
-			

J'aurais peut-être pu me montrer plus énergique avec mon beau 4333 (!), mais même si par exemple j'avais mis 2SA sur 2♣ (ce que j'aurais sans doute dû faire ?), on était encore loin des 4♠...

Question 5	Seuls vulnérables vous possédez ♠ D 7 3 ♥ A R 6 2 ♦ 7 ♣ A D V 10 9 Pas mal, mais que faites-vous après que votre adversaire de gauche ouvre de 1♥ et que les deux autres passent ?
-------------------	---

Gérard et Victoria : 2SA

2SA et tant pis pour le singleton carreau (« désolé partner j'ai mis un cœur dans le singleton carreau »...). (Gérard)

Mireille, Philippe et Tristan (et Jérôme à la table) : Contre

Je ne promets pas une distribution particulière, et je peux redire 2SA 14-16 sur un éventuel 2♦ de mon partenaire (et 2♣ sur ses autres enchères) : où est le problème ? (Tristan)

... il n'y a pas de problème !

Ou, plus exactement, seuls nos adversaires ont eu un problème sur cette donne. Voyez ce qu'ils ont fait aux deux tables où leur joueur s'est retrouvé dans cette situation de réveil en Est :

	Table 1				Table 3			
	S	O	N	Est	S	O	N	Est
♠ D 7 3 ♥ A R 6 2 ♦ 7 ♣ A D V 10 9	1♥	passe	passe	2♣ ?	1♥	passe	passe	passe ?
	passe passe passe							
	→ 2♣ par Est égal : 130 EO				→ 1♥ par Sud moins 1 : 50 EO			

Pour un résultat les deux fois pas fameux avec 11 points en face (V64 DV10 RV843 R6) et dix levées sans histoire à sans-atout !

Que s'est-il passé ? J'imagine quelque chose en rapport avec la teneur dans la couleur adverse, un paramètre décidément perturbant. Il y a cependant une grosse différence par rapport à la donne précédente : **on a l'ouverture**, et dans ces conditions **il n'est plus question de passer**.

Nicole (Dutilloy) et Jérôme ne s'y sont pas trompés, voici par exemple la séquence à notre table :

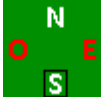
		Table 4			
		Sud	Tristan	Nord	Jérôme
♠ V 6 4 ♥ D V 10 ♦ R V 8 4 3 ♣ R 6		♠ D 7 3 ♥ A R 6 2 ♦ 7 ♣ A D V 10 9			
		1♥	passe	passe	X!
		passe	1SA	passe	3SA
		passe	passe	passe	passe
		→ 3SA par Ouest +1 : 630 EO			

Du coup cette donne (la 2.3) a constitué notre meilleur résultat de la soirée avec 11 IMPs au crédit de chacun des deux teams. A force notre slogan pourrait légitimement devenir « Toujours en (r)éveil ! ».

Jugement : Partielle, manche, chelem ?

*Le Bridge est fait de raisonnements sur des incertitudes.
Jean-Marc Roudinesco*

Question 6	<p>Encore une fois vous ouvrez d'1 ♦, cette fois-ci avec en main</p> <p>♠ 9 7 6 4 ♥ A V 4 3 ♦ A R 6 4 ♣ 7</p> <p>Votre partenaire répond 1♥, et lorsque vous le fitez il vous propose la manche par 2SA. Vous êtes rouge contre vert, que lui répondez-vous ?</p>
-------------------	---

Gérard : 3♦ ne coûte pas grand chose mon partenaire appréciera. Si j'ai besoin de points et que je décide seul de jouer la manche, je ne dis pas 4♥ mais 4♣ splinter, tant qu'à faire donnons une info utile : mon partenaire n'a pas limité sa main mais moi oui – j'ai rebiddé à 2♥...

[(Tristan) j'avais oublié de mentionner le passe initial du partenaire, qui faisait que la question du chelem ne se posait pas, mais j'ai laissé ce commentaire qui me semble particulièrement justifié si cela n'avait pas été le cas]

Jérôme : 15 points DHS. Le partenaire peut avoir 12 points DH. En par 4 je dis 4♥.

Tristan : 4♥. C'est ce j'ai dit à la table. On a un deuxième As et un singleton en plus du minimum, donc on n'est pas minimum !

Mireille, Victoria, Philippe : 4♥

Bien vu à tous puisque ce 4♥ « rentrait » ! On constate la solidité dans notre petit groupe de l'enracinement du principe majeur du match par quatre « on plante les manches rouges ! »...

...Oui mais alors, pourquoi ce principe a-t-il si peu été suivi à la table ? Une seule sur quatre à l'arrivée :

<p>♠ 10 8 2 ♥ D 8 5 ♦ V 3 2 ♣ A D 9 5</p>		<p>♠ A D V 5 ♥ R 10 7 6 ♦ 7 5 ♣ 10 4 3</p>
<p>♠ 9 7 6 4 ♥ A V 4 3 ♦ A R 6 4 ♣ 7</p>		<p>♠ R 3 ♥ 9 3 ♦ D 10 9 8 ♣ R V 9 6 2</p>

	Contrat	Joué par	Entame	Résultat	Parlement	S&Poor's	Score (2.9)	
1	2♦	O	A♣	-2	200		9	-
2	3♥	E	9♥	+1	170			
3	3♥	E		+2		200	9	-
4	4♥	E	10♦	=	620			

Tant mieux, cela en a fait notre deuxième meilleure donne de la soirée (on est là aussi pour « savourer », non ?), grâce aussi à un bizarre accident à la table ⁶.

La manche est très bonne grâce à l'absence de points perdus à trèfle, une absence si parfaite qu'on peut se demander s'il n'est pas en réalité excessif d'imposer la manche avec la main de l'ouvreur. En fait, rétrospectivement, c'est l'option de Gérard de laisser Est juger sa main qui me semble maintenant la plus appropriée. Inversement, on voit qu'une enchère d'essai naturelle à 2♠ aurait eu ses mérites en Est – dommage que plus personne ne semble utiliser les enchères d'essai à la couleur !

⁶ des infos Nicole ou Jean-Marie ?

Question 7	Vert contre rouge, que répondez-vous à l'ouverture de 2♠ de votre partenaire avec ♠ V 6 ♥ 8 7 ♦ AD107532 ♣ AD
-------------------	---

Gérard, Nicole D., Philippe : 4♠

Jérôme et Victoria (qui hésite avec 4♠) : 3♦

Mireille et Jean-Pierre (à la table) : Passe

Tristan (tout seul 🤖) : 2SA

On sait que l'on est dans une vraie question de jugement lorsque que l'on voit, comme ici, très peu de commentaires en même temps que des choix très divergents. C'est le feeling qui parle, quoi.

Déjà à la table on avait vu pas mal de variété dans les approches, avec toutefois une grande tendance à la prudence. Voyez le tableau :

♠ V 6 ♥ 8 7 ♦ AD107532 ♣ AD	♠ A 5 ♥ A D 5 ♦ 9 8 ♣ 10 9 7 6 3		♠ R D 10 9 7 3 ♥ 9 4 2 ♦ V 6 ♣ R 5
♠ 8 4 2 ♥ R V 10 6 3 ♦ R 4 ♣ V 8 4			

	Contrat	Joué par	Entame	Résultat	Parlement	S&Poor's	Score (2.2)	
1	2♠	E	4♣	+4		230	-	1
2	2♠	E	V♥	+3	200			
3	4♦	O	A♠	+2		170	-	6
4	5♦	O	A♥	-1		50		

→ Comment, 10 levées sur une impasse et personne à 4♠ ?

→ La séquence à notre table n'a pas commencé par un deux faible, et me paraît pour cela manquer d'intérêt : je me la garde !

Ce manque d'allant général fait qu'on ne distingue pas immédiatement le fait marquant de la donne : la manche à pique gagnait facilement en EO ! Certes ce n'est qu'une manche à 50% (l'impasse carreau) et en plus non vulnérable, mais dans notre corpo coté en IMPs c'est quand même rare de voir une « banale » manche majeure trouvée à aucune table, non ?

Concernant la question qui s'était posée à Ouest (aux tables 1 et 2), je ne sais que détailler mon propre point de vue. Tant pis si celui-ci s'est révélé très isolé ! Voici mes deux arguments :

1. Une manche ayant des chances raisonnable est possible, mais pas certaine

Normalement l'arithmétique est facile en face d'un barrage : on additionne les levées de jeu promises par le partenaire à celles de notre main. Ici on connaît 5 à 6 levées de jeu chez Est⁷, et on apporte deux As et deux Dames qui feront en moyenne trois levées : total 8 à 9 levées. Maintenant, si on considère le V♠, les deux doubletons cœur et trèfle, et enfin les chances d'affranchissement des carreaux, on peut bien ajouter une levée. On arrive alors à 9 à 10 levées « moyennes » suivant la force d'Est, ce qui justifie l'idée de lui demander de préciser celle-ci.

2. Les carreaux ne servent à rien

Cette belle couleur est trompeuse. D'une part on ne vise pas onze levées – et encore moins douze – alors jouer à carreau n'est pas vraiment à l'ordre du jour. D'autre part si on joue à l'atout pique arriver à réaliser des levées de longueur à carreau sera très difficile, car on manque par trop de remontées (peut-être même que le meilleur cas pour y réussir sera celui où Est est singleton dans la couleur !). Alors, aussi paradoxal que cela paraisse avec une couleur de sept cartes, l'introduction des carreaux dans la conversation est sans objet.

⁷ j'aime bien visualiser ces levées de jeu en reconstruisant des mains « pures » possibles chez l'ouvreur : ici cela donnerait de RD109xx xxx x xxx à la même chose avec un As en plus.

Mon bilan pour ce qu'il vaut est donc le suivant : passe est douteux puisque la manche est possible, à l'opposé 4♠ immédiat se défend mieux parce que la manche peut gagner en face d'une main minimale (mais miraculeusement), et enfin 3♦ ne sert qu'à aider l'entame. Au total c'est définitivement 2SA qui me semble la bonne enchère statistique !

PS : en parlant de statistiques...

J'ai craqué, j'ai finalement voulu voir ce qu'il en était sur une (petite) série d'ouvertures de 2♠ tirées aléatoirement. Le résultat m'a surpris :

- 4♠ n'est gagnant qu'une fois sur quatre
- cela suffit pour faire du **Passe** un net vainqueur !
- les chiffres détaillés :
 - o Passe vs 2SA gagne 17-13 (0,4 IMP/donne)
 - o Passe vs 4♠ gagne 25-5 (+2 IMPs/donne)

Dont acte, mais n'en tirez pas trop de conclusions car ce genre d'analyse est fragile. Et à la table ce sont **les critères d'ouverture en deux faible de votre partenaire** qui se révéleront déterminants...

Question 8	R/R, vous ouvrez en quatrième de 2♦ avec ♠ R D 8 4 3 ♥ A R D 2 ♦ A ♣ R D 2 Votre partenaire décrit son A♣ par l'enchère de 3♣ et répond 4♠ à votre enchère de 3♠, que faites-vous maintenant ?
-------------------	---

Philippe : 6♠.

Gérard : 6♠. Si j'ai bien compris, il manque un As, non? donc 7♠ n'est pas vraiment jouable...

Jérôme : Pour espérer gagner 6♠, il faut que le partenaire ait le Valet de pique ou 4 piques. La probabilité totale étant supérieure à 50 %, je dis 6♠.

Mireille : 5♠ pour connaître la teneur de la couleur.

Victoria : [...] je crois que finalement je passe.

Vous avez tout dit, je n'ai rien à ajouter !

...

Non, ne vous inquiétez pas, je ne suis pas malade, mais Jérôme en particulier a tout expliqué : la décision est proche du pile ou face, il n'y qu'à choisir sur quoi on mise et c'est tout. C'est très désagréable mais on ne dispose pas de moyen d'investiguer plus avant, de réduire l'aléa. D'ailleurs c'est d'habitude le type de situation où l'on conclut immanquablement sur les limites du bon vieux deux Albarran... mais, franchement, vous en connaissez beaucoup, vous, des systèmes qui permettent de déceler la présence du Valet de pique ?

Bon, maintenant chacun a fait son choix... les jeux sont faits, rien ne va plus... Le vainqueur est...

...Victoria ! Eh oui, il n'y avait que 10 levées réalisables, même pas 11 : le partenaire n'avait ni le Valet de pique ni quatre atouts, et le méchant adversaire en Ouest possédait les deux !

♠ R D 8 4 3
 ♥ A R D 2
 ♦ A
 ♣ R D 2
 ♠ A V 10 5
 ♥ V 8 4
 ♦ 10 9 7 5 2
 ♣ V
 ♠ 2
 ♥ 10 6 3
 ♦ R 8 6 4
 ♣ 10 9 8 5 4
 ♠ 9 7 6
 ♥ 9 7 5
 ♦ D V 3
 ♣ A 7 6 3

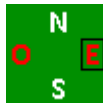

	Contrat	Joué par	Entame	Résultat	Parlement	S&Poor's	Score (1.10)	
1	4♠	S	V♣	+1	650		13	-
2	6♠	S	V♣	-2	200			
3	6♠	N	10♣	-2		200	-	13
4	4♠	S	10♦	=		620		

On voit que la partie de pile ou face s'est finalement équilibrée entre les deux camps, il y a une justice. Enfin, une justice... en réalité les dés étaient pipés à notre table, voyez plutôt :

Sud	Tristan	Nord	Jérôme	
-	-	2♦	-	
2♠ ^{*(1)}	-	3♠	-	(1) Alerté et expliqué par Nord comme « un As et au moins un Roi »
4♠ ⁽²⁾	-	-	-	(2) claqué rageusement par Sud en fixant son partenaire dans les yeux

Sic. Jérôme et moi avons conjointement laissé passé la chose, peut-être n'aurions-nous pas dû pousser aussi loin l'esprit « convivial » de cette compétition corporative ?...

Pour finir sur une note moins triste je reviens sur l'enchère de Nord. Si vraiment la clé du chelem réside dans la qualité des piques, peut-être y a-t-il des moyens d'investiguer après tout. A ce titre l'enchère de 5♠ proposée par Mireille a toute ma sympathie : dans le contexte on a quelques chances que Sud interprète le message correctement, et considère avec attention un éventuel V♠. Le plus gros défaut de l'enchère est d'être très mal illustrée par la donne réelle – puisqu'on chutait à 5♠ – mais en vérité à deux jeux je trouve plutôt satisfaisant de jouer au palier de cinq tout en ayant pris sa chance d'atteindre le chelem quand il est bon.

<p>Question 9</p>	<p>Juste un choix de couleur pour finir cette série. En Ouest vous avez comme main</p> <p> ♠ V 2 ♥ A V 10 9 7 6 ♦ 7 6 2 ♣ A 4 </p> <p>Personne vulnérable, la séquence se déroule ainsi :</p> <table style="margin-left: auto; margin-right: auto; border-collapse: collapse;"> <thead> <tr> <th style="border-bottom: 1px solid black; padding: 5px;">S</th> <th style="border-bottom: 1px solid black; padding: 5px;">O</th> <th style="border-bottom: 1px solid black; padding: 5px;">N</th> <th style="border-bottom: 1px solid black; padding: 5px;">E</th> </tr> </thead> <tbody> <tr> <td style="padding: 5px;"></td> <td style="padding: 5px;"></td> <td style="padding: 5px; text-align: center;">-</td> <td style="padding: 5px; text-align: center;">1♠</td> </tr> <tr> <td style="padding: 5px; text-align: center;">X</td> <td style="padding: 5px; text-align: center;">XX</td> <td style="padding: 5px; text-align: center;">2♣</td> <td style="padding: 5px; text-align: center;">2♠</td> </tr> <tr> <td style="padding: 5px; text-align: center;">-</td> <td style="padding: 5px; text-align: center;">3♥</td> <td style="padding: 5px; text-align: center;">-</td> <td style="padding: 5px; text-align: center;">3SA</td> </tr> <tr> <td style="padding: 5px; text-align: center;">-</td> <td style="padding: 5px; text-align: center;">?</td> <td style="padding: 5px;"></td> <td style="padding: 5px;"></td> </tr> </tbody> </table> <p>Que choisissez-vous maintenant : Passe, 4♥ ou 4♠ ?</p> <p>Question subsidiaire: étiez-vous d'accord avec les enchères précédentes (XX et 3♥) ?</p>	S	O	N	E			-	1♠	X	XX	2♣	2♠	-	3♥	-	3SA	-	?		
S	O	N	E																		
		-	1♠																		
X	XX	2♣	2♠																		
-	3♥	-	3SA																		
-	?																				

Cette donne m'avait semblé intéressante sans que je parvienne à y distinguer une enchère plus cruciale que les autres. J'étais assis en Ouest et c'est en fait chacune de mes trois enchères qui m'avait semblé sujette à discussion... voire discutable !

A vrai dire je n'y vois toujours pas très clair dans les avis et arguments dans un sens ou un autre. J'ai surtout reçu la confirmation de quelque chose dont la redécouverte m'avait surpris à la table : **le surcontre d'un contre d'appel n'est pas synonyme d'une main punitive**. A retenir.

Je reprends la séquence telle que je l'ai vécue et comprise :

	Sud	Tristan	Nord	Jérôme			
			–	1♠	♠ V 2		♠ A R 8 6 5 3
X	XX ⁽¹⁾	2♣	2♠ ⁽²⁾	♥ A V 10 9 7 6	♥ 8 4		
–	3♥ ⁽³⁾	–	3SA ⁽⁴⁾	♦ 7 6 2	♦ D 9 8		
–	4♠ ⁽⁵⁾	–	–	♣ A 4	♣ R 7		

(1) XX. Mon premier réflexe fut donc de mettre 2♥, et non un Surcontre si antinaturel. On a tout sauf envie de laisser jouer les adversaires, non ? Ensuite, j'ai réalisé que l'enchère de 2♥ décrivait seulement 6-10 points : cela n'allait pas, avec cette main plus proche des douze points que des dix. Finalement, c'est **justement** parce que la main aurait mérité un vrai 2/1 dans le silence adverse qu'il fallait surcontrer. Un paradoxe qui ne doit pas être si grand puisque tout le monde l'a admis !

(2) 2♠. Enchère parfaite de Jérôme, qui décrit son ouverture faible et longue à pique. La signification punitive du surcontre restant prioritaire, seul ce type de main peut en effet justifier de laisser échapper les adversaires.

(3) 3♥. Le choix le plus critique. Passer est sans aucun doute simple et sain en face de la faiblesse déclarée de l'ouvreur, et avec un maximum connu de 22H dans la ligne ! D'un autre côté la main s'est revalorisée avec le fit pique, et il y a aussi le sentiment qu'on aura mal décrit la main si on passe maintenant : « et s'il y avait aussi le fit cœur ? ». Question d'appréciation donc, et qui pour moi reste ouverte, sur les chances résiduelles de manche à ce stade.

(4) 3SA. Protégé par son enchère précédente Jérôme peut décrire naturellement sa main non minimum (il redirait 3♠ avec ARxxxx x Vxx Rxx par exemple, et on en resterait là).

(5) 4♠. Le choix final, et apparemment le plus facile puisqu'il y a eu unanimité. Comme Jérôme l'explique : « 3SA me paraît difficile. Peu de remontées pour profiter de l'affranchissement des cœurs. Mon partenaire ayant 6 cartes à pique et avec mon doubleton trèfle qui me donnera une coupe, j'essaie 4♠. »

Merci Jérôme, sans doute était-il effectivement « inhumain » de passer sur 3SA avec cette main. Mais il y avait un piège, comme lui et moi n'avions pu que le constater : 3SA était la seule manche gagnante à quatre jeux. Allo Mr. Hamman ? Voici le tableau :

♠ 10 7 4		
♥ 2		
♦ R 10 5 4		
♣ D V 8 5 3		
♠ V 2		♠ A R 8 6 5 3
♥ A V 10 9 7 6		♥ 8 4
♦ 7 6 2		♦ D 9 8
♣ A 4		♣ R 7
♠ D 9		
♥ R D 5 3		
♦ A V 3		
♣ 10 9 6 2		

	Contrat	Joué par	Entame	Résultat	Parlement	S&Poor's	Score (2.1)	
1	3♥	O	D♣	+2		200	–	3
2	2♠	E	10♣	=	110			
3	3♠	E	10♣	=		140	–	5
4	4♠	E	10♣	-1		50		

Ok c'est un peu miraculeux mais, telles que sont les cartes, les NS ne peuvent tirer que trois levées de leurs carreaux s'ils démarrent de la main de Sud. Du coup on devrait finir avec neuf levées à 3SA (joué par Est), le même nombre qu'à l'atout cœur ou pique.

Conclusion : je nous ai fait perdre 5 IMPs en ne passant pas sur 2♠... et 11 en ne passant pas sur 3SA !

Compétitives : Jouer ou laisser jouer ?

*Auparavant on se jetait à l'eau pour trouver un contrat ou pour gêner l'adversaire [...]
Philippe Soulet*

Question 10	<p>Un simple choix d'intervention pour commencer. Tous vulnérables on ouvre à votre droite d'1♣ et vous avez la main suivante :</p> <p>Que dites-vous ?</p>	<p>♠ 10 7 ♥ A R V 9 6 5 3 ♦ 7 ♣ D V 7</p>
--------------------	---	---

Mireille, Victoria, Jérôme et Gérard : 1♥

Marie et « Alian » : 3♥

Philippe, Pierre et Tristan : 4♥

Quelques invités de la toujours fameuse « liste »⁸ sont venu étoffer notre petit pannel pour cette question, un apport utile pour créer le débat puisque sans eux une majorité « écrasante » se prononçait pour intervenir à 1♥ avec cette main⁹, et même « tranquillement » (Jérôme).

De mon point de vue cette main était pourtant à la croisée de plusieurs enchères. Certes c'est une main forte, qu'on ouvrirait sans problème d'1♥ si on était le premier à parler, mais avec ses 7 levées de jeu elle répond également au critères principaux d'un barrage vulnérable au palier de trois : pas plus de deux levées de chute à craindre et manche très possible chez les adversaires. On peut donc dire que la question se pose sous un angle – n'ayons pas peur des mots – **stratégique** :

- doit-on chercher à barrer, pour compliquer aux adversaires l'exploration – couleur et palier – d'une donne qui leur appartient sans doute, tout en suggérant une main seulement capable de jouer un contrat en défense ?
- doit-on au contraire engager la description d'une main plus positive, appartenant peut-être à notre camp et avec laquelle on aimerait ne pas prendre à l'aveugle les éventuelles décisions à venir aux paliers élevés, en particulier parce que notre meilleure option peut se révéler être d'encaisser la chute du contrat adverse ?

Un débat ancien

Cette question – barrer ou non avec sept cartes et une dizaine de points en intervention – revient assez régulièrement. Je vous propose avant d'aller plus loin d'y réfléchir en ajoutant deux donnes à notre question du jour. Toujours rouge contre rouge – si on ne fixe pas ce critère, de loin le plus important, on ne peut pas faire de comparaison valable – quelle enchère auriez-vous faite dans les trois cas suivants, et quels sont vos critères ? Prenez votre temps...

<p>①</p> <p>♠ 7 6 5 ♥ A R 10 6 4 3 2 ♦ R 4 ♣ 8</p> <hr/> <p> passe 1♣ ?</p>	<p>②</p> <p>♠ A D 10 9 8 6 2 ♥ 5 ♦ A 7 3 ♣ 4 3</p> <hr/> <p> passe 1♥ ?</p>	<p>③</p> <p>♠ 10 7 ♥ A R V 9 6 5 3 ♦ 7 ♣ D V 7</p> <hr/> <p>1♣ ?</p>
--	--	--

⁸ oui, oui, toujours la même l'unique « liste de diffusion du bridge francophone », celle qui continue de constituer un « café du commerce » du Bridge pour ses inscrits (<mailto:bridge-request@ml.free.fr?body=subscribe>).

⁹ à la réserve près toutefois d'un énigmatique « mais bon... » de la part de Gérard

Vous avez choisi ?

Bon, je me risquerais volontiers à un petit pari : vous n'avez pas opté les trois fois pour le même palier !

Merveilleuse complexité du Bridge ! Alors même que je suis persuadé qu'aucun logiciel de Bridge ne serait capable de faire une différence entre ces trois cas, je suis sûr qu'un joueur humain ira forcément soupeser des impondérables comme « où sont les piques ? », « quelles sont leur/nos chances de manche/de chute ? » etc., et ne tombera pas à chaque fois sur la même conclusion. Mais je suis peut-être influencé par mon parcours personnel, quelque peu tortueux :

❶ Je regardais les Olympiades 2004 sur BBO et je m'attendais à voir Norberto Bocchi mettre 3♥ avec cette main. Je fus donc très étonné lorsque son choix se porta sur l'enchère « tranquille » d'1♥... Je reviendrai sur cette donne tout à la fin, mais sachez déjà que le grand Norberto y obtint un très bon résultat.

❷ Une donne du Promo par quatre 2004 – accessoirement décisive et malheureuse pour nous. Impressionné par l'exemple italien¹⁰, mais aussi ayant un peu « zappé » l'ouverture à ma droite, j'avais mis 1♠ ... pour ensuite recueillir tout plein d'avis en faveur de 4♠.

❸ Arrive notre donne du jour, et là j'ai mis 4♥. Un peu girouette ? Peut-être ! Mais il y avait aussi qu'entre-temps je m'étais laissé convaincre par Nicole¹¹ de l'importance de ce paramètre souvent évoqué par elle : **quand on n'a pas les piques, il faut barrer tôt et fort.**

Plus généralement, voici un petit résumé de l'ensemble des avis que j'ai pu recueillir sur ces trois donnes, une façon de mesurer la diversité des critères qui peuvent être pris en compte :

<p>❶ Olympiades 2004 (Istanbul)</p> <p>♠ 7 6 5 ♥ A R 10 6 4 3 2 ♦ R 4 ♣ 8</p> <p>→ 3♥ devance de très peu 1♥, dans les avis et à la table des champions. Critères évoqués :</p> <ul style="list-style-type: none"> - la couleur est un peu fragile - mais le partenaire a passé - les 3 cartes à pique diminuent l'utilité d'un barrage mais le singleton trèfle l'encourage 	<p>❷ Promo par 4 2004</p> <p>♠ A D 10 9 8 6 2 ♥ 5 ♦ A 7 3 ♣ 4 3</p> <p>→ 4♠ est plébiscité mais 1♠ constitue un solide second choix (sur la liste, moyennes de 8,7 et 5 sur 10). Critères évoqués :</p> <ul style="list-style-type: none"> - solidité des piques (1098) - le partenaire a passé - on finira à 4♠ de toute façon - 2 levées de défense (pour 1♠) 	<p>❸ Corpo 2006</p> <p>♠ 10 7 ♥ A R V 9 6 5 3 ♦ 7 ♣ D V 7</p> <p>→ Les avis sont spécialement partagés entre 1♥, 3♥ et 4♥. On peut retenir que :</p> <ul style="list-style-type: none"> - qualité de la couleur et teneur à pique sont intermédiaires. - le partenaire n'a pas passé - avoir DV7 dans la couleur de l'ouvreur n'incite pas à barrer
---	---	--

Quant aux résultats, eh bien... ils illustrent que tous ces critères jouent, mais pas toujours tous en même temps !

La donne ❸ au Corpo

Je commence par la fin. Qu'a donné mon intervention à 4♥ inspirée par Nicole ? Une assez bonne démonstration en vérité :

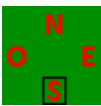
<p>♠ 8 4 3 2 ♥ — ♦ A R V 9 6 4 2 ♣ R 4</p>	<table border="1" style="width: 100%; text-align: center; border-collapse: collapse;"> <tr> <td style="width: 25%;">Sud</td> <td style="width: 25%;">Tristan</td> <td style="width: 25%;">Nord</td> <td style="width: 25%;">Jérôme</td> </tr> <tr> <td>1♣</td> <td>4♥</td> <td>5♦</td> <td>5♥</td> </tr> <tr> <td>—</td> <td>—</td> <td>—</td> <td>—</td> </tr> </table>	Sud	Tristan	Nord	Jérôme	1♣	4♥	5♦	5♥	—	—	—	—	<p>♠ 10 7 ♥ A R V 9 6 5 3 ♦ 7 ♣ D V 7</p>
Sud	Tristan	Nord	Jérôme											
1♣	4♥	5♦	5♥											
—	—	—	—											
<p>♠ R D V 5 ♥ D 2 ♦ 10 8 ♣ A 10 6 3 2</p>		<p>♠ A 9 6 ♥ 10 8 7 4 ♦ D 5 3 ♣ 9 8 5</p>												

Pas mal ! 5♥ moins 2 alors que les adversaires ont **onze** levées à réaliser à pique, on n'est pas loin de la prestidigitation. Et ni Nord ni Sud n'y pouvaient grand chose : avec tous ses carreaux le pauvre Nord peut difficilement dire autre chose que 5♦, et cela suffit à ce que les piques soient perdus. Bien sûr Nord et Sud auraient chacun dû contrer notre 5♥, mais ce n'était pas si facile et cela ne sauvait pas tous les IMPs...

¹⁰ il y en d'autres, il me semble qu'au moins Bocchi-Duboin et Lauria-Versace ont délibérément adopté un style systématiquement « tranquille » dans ce type de situation.

¹¹ Nicole Rossollin, bien entendu

Aux autres tables, il y avait eu au moins Nicole et Jean-Marie pour trouver leur piques :

	Contrat	Joué par	Entame	Résultat	Parlement	S&Poor's	Score (2.7)	
1	5♠	S	7♦	=	650		2	-
2	5♦	N	8♥	=		600		
3	5♦	N	x♥	=	600		9	-
4	5♥	O	A♦	-2		200		

La donne 2 en Promo

Je ne reviens pas sur cette donne déjà présentée à l'époque (cf. post « Ah lala ! »). De toute façon le résultat en avait surtout été déterminé par le choix d'une ouverture d'1♥ atypique (3 ARD873 109642 R) ainsi que par le jeu de la carte...

La donne 1 par Norberto

C'est sur le direct de BBO que j'ai suivi cette donne de l'Olympiade 2004. Chaque point comptait et les joueurs commençaient à être fatigués, on était dans le dernier segment du « dramatique » 8ème de finale qui a vu à la fois les français se faire éliminer par les hongrois et les italiens enfin vaincre leurs rivaux américains.

En Est avec la main de la question – 765 AR106432 R4 8 – Norberto Bocchi s'est donc finalement « contenté » de l'intervention sans saut. On croit généralement que le défaut de cette façon de procéder est un trop grand risque de se faire déborder, mais ce n'est peut-être pas si simple. Voyez en effet comment Bocchi-Duboin se sont ensuite faufileés entre les piques adverses :

The screenshot shows a bridge hand interface with the following details:

- Table:**

	Ouest	Nord	Est	Sud
1	1♣	1♥		X
2	2♥	2♠	4♣	4♠
3	5♥	Passe	Passe	X
4	Passe	Passe	Passe	
- Players and Hands:**
 - Duboin (W):** ♠42, ♥QJ7, ♦Q963, ♣J1064. (USA: 134 IMPs, ITALY: 122 IMPs, salle fermée: 4♠ N +1 +650)
 - Rosenberg (N):** ♠AK103, ♥98, ♦72, ♣AQ732
 - Mahmood (S):** ♠QJ98, ♥5, ♦AJ1085, ♣K95
 - Bocchi (E):** ♠765, ♥AK106432, ♦K4, ♣8
- Other Info:** "salle ouverte donne 20", "5♥x Est", "NS 0 EO 0".

Et voilà ! En fin de compte, Bocchi a pu obtenir grâce à son intervention patiente :

1. l'information du fit troisième de son partenaire à bas palier,
2. la place pour utiliser une convention de leur cru, un 4♣ qui doit être quelque chose comme un splinter futuriste, à vocation d'explorer non pas le chelem mais simplement le palier de cinq.

La défense à 5♥ ne rapportait que 4 IMPs il est vrai, - 500 au lieu de - 650, mais dans ce pannel de super top niveau Bocchi-Duboin ont été **les seuls** à l'avoir trouvée¹². Surtout, je trouve véritablement extra-terrestre d'être capable de dégouter un contrat supérieur d'une levée à la « loi des atouts » (11 levées pour 10 atouts) **tout en étant vulnérable**. Je n'ai pas lu le récent « pamphlet » de Mike Lawrence, *I Fought the Law*, qui cherche à contredire (et en fait surtout à amender) la fameuse loi de Jean-René Vernes, mais je subodore que le grand Mike pourrait encore trouver quelques petites choses à apprendre auprès de ces italiens la !

¹² par exemple pour ceux qui sont intervenus à 3♥, cela s'est poursuivi : ...3♥ (X) 4♥ (4♠) p (p) p. Avec le fit cœur qui arrive au palier de quatre, Est ou Ouest n'ont pas la place de proposer d'aller plus haut, et sinon pas de quoi plonger tout seul.

Question 11	<p>Vous êtes en Est et vous possédez la main suivante :</p> <p style="margin-left: 20px;">♠ 8 ♥ A 9 8 3 2 ♦ A D 7 3 ♣ 10 6 4</p> <p>Les adversaires, personne vulnérable*, vous mettent rapidement au pied du mur :</p> <table style="margin-left: auto; margin-right: auto; border-collapse: collapse;"> <tr> <td style="border-top: 1px solid black; border-bottom: 1px solid black; padding: 0 10px;">S</td> <td style="border-top: 1px solid black; border-bottom: 1px solid black; padding: 0 10px;">O</td> <td style="border-top: 1px solid black; border-bottom: 1px solid black; padding: 0 10px;">N</td> <td style="border-top: 1px solid black; border-bottom: 1px solid black; padding: 0 10px;">E</td> </tr> <tr> <td style="padding: 5px 10px;">1♠</td> <td style="padding: 5px 10px;">1SA</td> <td style="padding: 5px 10px;">3♠</td> <td style="padding: 5px 10px;">?</td> </tr> </table> <p>Que décidez-vous ?</p> <p style="text-align: right; font-size: small;">(* la vulnérabilité était V/R dans l'énoncé initial)</p>	S	O	N	E	1♠	1SA	3♠	?
S	O	N	E						
1♠	1SA	3♠	?						

Mireille, Philippe et Gérard : 4♦

Victoria, Jérôme et Tristan : Contre

Cyril Bureau, le très bon joueur¹³ très sympa qui vient des fois avec Nicole Dutilloy (très bonne joueuse très sympa tout autant 😊) jouer nos petits tournois de l'Assemblée, avait trouvé ce problème très difficile. Il s'était toutefois efforcé de répondre assez vite : « je contre, et j'entame un petit cœur si mon partenaire passe ».

Le gros inconvénient du contre est en effet que le partenaire risque de passer (!), auquel s'ajoute le défaut secondaire que les adversaires sont susceptibles de refuser notre « géniale » entame hors-tour !! Peut-être un peu trop rapide la réponse finalement... Bref, ce qui est clair c'est que la perturbation des adversaires a été efficace. Il reste zéro palier avant 3SA, et tous les contrats sont encore possibles : partielle, manche ou encore 3♠ laissé jouer aux adversaires (contré ou pas). La bonne nouvelle, c'est que notre beau jeu de 10H devrait se prêter à toutes les éventualités, détenant à la fois des levées de défense et un bon fit pour le partenaire. Reste à choisir, car des deux enchères envisageables, 4♦ et Contre, chacune ne met l'accent que sur l'un des deux aspects :

- 4♦ fitte mais renonce à jouer 3SA ou 3♠ contrés. Embêtant, mais comme ces deux contrats sont au mieux « tendus », c'est certainement l'option la plus sûre et la plus sereine. En plus comme le dit Gérard : « c'est la dure bataille pour la partielle et 4♥ n'est pas encore exclu ».
- Le Contre montre du jeu et de la défense, mais masque le fit. Tout le problème est que l'enchère n'est pas aussi souple qu'elle en a l'air dans la mesure où la transformation punitive est fortement suggérée. Tout en choisissant l'enchère, Cyril et Jérôme avaient tous les deux souligné cet inconvénient.

C'est toute la question, à quel point ce Contre est-il punitif ? Assis en face de Jérôme, j'avais eu à me faire mon idée pendant qu'il réfléchissait sur 3♠ : je ne pense pas qu'il le soit tant que cela. Dans la position de l'ouvreur on a envie que le partenaire puisse fitter avec un jeu faible, alors on voit bien que ce dernier va être embêté avec à peu près toutes les mains d'une dizaine de points et plus, et spécialement s'il possède cinq cœurs. Dans ces conditions il semble logique d'accorder un peu d'amplitude à l'enchère de Contre, non ?

En tout cas, malgré un tout petit jeu (AV3 D7 V1082 AV98) j'ai mis 3SA sur le Contre, et c'est bien tombé :

<p>♠ A V 3 ♥ D 7 ♦ V 10 8 2 ♣ A V 9 8</p>	<p>♠ R D 10 2 ♥ V 10 6 4 ♦ R 6 5 ♣ D 2</p> <div style="text-align: center; margin: 10px 0;">  </div> <p>♠ 9 7 6 5 4 ♥ R 5 ♦ 9 4 ♣ R 7 5 3</p>	<p>♠ 8 ♥ A 9 8 3 2 ♦ A D 7 3 ♣ 10 6 4</p>
---	--	---

	Contrat	Joué par	Entame	Résultat	Parlement	S&Poor's	Score (1.8)	
1	3♠	S	V♦	-1		50	9	-
2	3SA	O	R♠	+1	430			
3	3♦	O	R♠	+1		110	8	-
4	3SA	O	R♠	+1	430			

¹³ partenaire de Patrick Sussel pendant quelques années, finaliste du transnational lors des championnats du monde à Paris en 2001, et qui a dû gagner quelques trucs français mais chajplusquoi...

Un « bon petit 3SA » à 23 points, sur lequel notre équipe a fait « mot compte double » puisque Nicole et Jean-Pierre l'ont également trouvé. Je ne connais pas leur séquence, mais on voit que sur la nôtre c'était en fait facile après le Contre, la teneur à pique AV3 étant beaucoup plus engageante pour jouer à sans-atout.

A la carte, il fut délicieux d'observer l'incrédulité de Nord devant l'insuccès de son jeu à pique (entame R♠, **puis retour D♠** après la levée de la D♣ !) et la découverte progressive de la « qualité » de l'intervention de son partenaire. Et on notera pour conclure l'efficacité qu'aurait certainement eue l'entame de Cyril contre 3♠X... si jamais les adversaires s'étaient laissé aller à l'autoriser !

Question 12	<p>Personne vulnérable, vous relevez en Ouest cette jolie main sans trèfles</p> <p>♠ R 3 2 ♥ A D V 10 8 ♦ A 10 7 5 3 ♣ —</p> <p>mais... Sud ouvre avant vous d'1♥ !</p> <p>1. Que faites-vous ? 2. En admettant que vous passiez, Nord répond 1SA à son partenaire et ce dernier rebidde à 2♣. C'est de nouveau à vous, que faites-vous de cette seconde "chance" ?</p>
--------------------	---

Gérard (et moi à la table) : Passe les deux fois. « Sans doute un peu couard ! » (Gérard).

Mireille et Philippe (et Jean-Pierre à la table) : Passe, puis 2♦.

Jérôme : La première fois je passe. Mais la deuxième fois je contre, mon partenaire ayant peut-être 5 cartes à pique ou peut-être 4 cartes à carreau.

Drôle, non ? A peine avez-vous déplié votre jeu que votre adversaire vous vole votre ouverture, et ceci dans une couleur où vous possédez rien moins que ADV108 ! Personnellement ce genre de situation me procure d'instinct deux sentiments :

1. je pense « Le pauvre ! » avec un peu de compassion... et pas mal de cruauté anticipative !
2. **je perds toute envie de jouer le coup.**

Je ne sais pas d'où ça me vient, sans doute une enfance (bridgesque) difficile...

A la table c'est donc sans y penser plus que ça que j'ai passé – puis repassé – sous l'œil amusé de Pierre qui venait de terminer sa séance. Tout cela pour expliquer qu'après coup je me retrouve spécialement intéressé à réfléchir, enfin et avec votre éclairage, à la façon de traiter cette main.

Bon. Au premier tour pas de problème, tout le monde est d'accord pour passer. C'est assez normal vu que « le système » ne nous autorise aucune enchère ! Il n'y a pas assez de points pour un contre d'appel « tout-terrain » et pas de couleur s'approchant, même de loin, de la qualité requise pour une intervention.

Au second tour, c'est plus compliqué. On est plus ou moins en situation de réveil anticipé, alors ce ne sont plus tant les critères distributionnels qui comptent que la simple réponse à la question : a-t-on intérêt ou non à disputer la partielle ? Les avis se sont répartis entre 2♦, Passe et Contre :

- 2♦, pour contester la partielle dans la couleur que les adversaires semblent nous laisser. Le défaut étant que la couleur ne s'est pas améliorée...
- Passe, escomptant une situation de misfit généralisé où celui qui joue chute. Mais cette perspective est devenue moins nette maintenant que Sud a nommé les trèfles...
- Contre, pour laisser au partenaire le choix de jouer à pique ou à carreau. Avec le risque cette fois que le partenaire compte chez nous sur **quatre cartes** à pique...

J'en étais resté là lorsque j'ai sélectionné la donne. Une situation amusante, et un joli dilemme entre trois enchères présentant chacune avantages et inconvénients. Mais en l'étudiant de plus près, sous l'influence de la réponse de Jérôme mais aussi de celle du résultat à quatre mains, j'ai réalisé que j'avais oublié quelque chose. Au moment de notre seconde enchère un voyant est resté allumé, un « synthétron » comme Philippe

appelle les critères généraux propres à orienter les enchères d'un logiciel : **la manche est encore possible en EO** ! Eh oui, Est peut posséder jusqu'à 8H alors qu'avec seulement ADxxx à pique chez lui on visualise assez facilement 10 levées dans cet atout, une éventualité d'autant moins miraculeuse que Nord et Sud ne semblent pas avoir beaucoup de piques. Cela doit suffire à faire pencher la balance **en faveur du Contre**.

Dans la donne réelle les dix levées à pique étaient bien là, mais pas une seule paire EO n'a été seulement en mesure de déceler son fit dans la couleur. Une donne assurément très difficile :

♠ V 9 4
 ♥ 2
 ♦ R D V 9 4 2
 ♣ 9 6 4
 ♠ R 3 2
 ♥ A D V 10 8
 ♦ A 10 7 5 3
 ♣ —
 ♠ D 10 8 7 5
 ♥ R 9
 ♦ 6
 ♣ D 10 8 7 3
 ♠ A 6
 ♥ 7 6 5 4 3
 ♦ 8
 ♣ A R V 5 2



	Contrat	Joué par	Entame	Résultat	Parlement	S&Poor's	Score (1.11)	
1	3♣	S		-3		150	-	7
2	2♦	O	2♥	-3		150		
3	3♣	S		-1		50	2	-
4	3♣	S	2♠	-2	100			

Du coup, on a joué comme vous le voyez « la défense s'amuse » aux quatre tables ! Pour mémoire les enchères, apparemment banales, à la nôtre :

Sud	Tristan	Nord	Jérôme
1♥	-	1SA	-
2♣	-	2♦	-
3♣	-	-	-

Question 13

Un petit tour sur les hauts paliers maintenant. Jouant en Sud vous avez en main

♠ A 10 9 5
 ♥ 10 7 2
 ♦ —
 ♣ A R 8 6 4 2

Tous rouges, les affaires se sont engagées ainsi :

	S	O	N	E
				—
	1♣	1♦	3SA	4♦
	5♣	5♦	-	-
	?			

L'alternative classique se présente à vous sur ce 5♦ : passer/contrer/surenchérir. Alors, quel est votre choix ?

Philippe : 6♣

Victoria, Mireille, Jérôme, Gérard : Contre. « espérant faire mes 3 cartes maîtresses » (Victoria), « peu d'espoir de chelem » (Jérôme), « je ne vais pas annoncer trois fois mon jeu et le passe de mon partenaire sur 5♦ est forcé » (Gérard).

Je vois que j'avais eu raison d'être impressionné par l'enchère de 6♣ qu'avait finalement choisie notre adversaire dans la situation de la question !

Tout d'abord, comme le rappelle Gérard on n'a le choix qu'entre deux enchères. Après le 3SA de Nord, qui a clairement placé notre camp en attaque, l'alternative se réduit à contrer ou dire 6♣. Ensuite, doit-on accepter

ou refuser la proposition de chelem que constitue justement ce passe forcing ? Je pense comme la majorité. La main est riche en contrôles, mais il est plus raisonnable de s'arrêter là : on a des levées de défense et on a déjà bien vendu notre jeu !

Alors, pourquoi la question ? Eh bien parce qu'il y avait un piège... et que j'espérais comprendre comment notre adversaire s'était sorti de celui-ci. Oui, vous avez deviné, 5♦ gagnait !! Admirez cette donne spectaculaire :

♠ D V
♥ R V 3
♦ R 6
♣ D V 10 9 7 3

♠ R 4 3 2
♥ 9 8
♦ A D 10 8 7 2
♣ 5

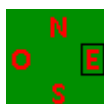

♠ 8 7 6
♥ A D 6 5 4
♦ V 9 5 4 3
♣ —

♠ A 10 9 5
♥ 10 7 2
♦ —
♣ A R 8 6 4 2

	Contrat	Joué par	Entame	Résultat	Parlement	S&Poor's	Score (2.10)	
1	5♦ X	O	D♣	=		750	-	11
2	5♣	S	9♥	-2	200			
3	3♣	S	3♠	+2	150		8	-
4	6♣	S	5♣	-2	200			

Le camp NS, bien que nettement majoritaire en points et en plus muni d'un fit douzième, était en défense sur cette donne ! 10 levées seulement pour eux à trèfle¹⁴, contre onze « sans histoire » à l'atout carreau pour EO. Le piège est peut-être un peu « injuste », mais quand même, si seulement toutes les donnes pouvaient être comme ça... Aux quatre tables, chacun des quatre joueurs a eu un problème à résoudre à peu près à chacune de ses enchères ! Et rarement le même que ses confrères, les séquences ne pouvant que rapidement diverger. Voici l'exemple de celle à notre table :

Sud	Tristan	Nord	Jérôme
			—
1♣	1♦ ⁽¹⁾	3SA ⁽²⁾	4♦ ⁽⁴⁾
5♣	5♦ ⁽⁴⁾	— ⁽⁵⁾	—
6♣ ⁽⁶⁾	—	—	—

⁽¹⁾ Certains disent qu'avec les carreaux il faut l'ouverture pour intervenir car sinon on ne fait qu'aider les adversaires. Je suis d'habitude assez d'accord avec ça, mais bon.

⁽²⁾ Une bonne enchère pragmatique, et tant pis pour les trèfles !

⁽³⁾ Ce n'est jamais évident de défendre contre 3SA, surtout vulnérable, mais la distribution est belle. Une sorte d'application de la « loi des atouts » sans qu'il n'y ait d'atout chez l'adversaire !

⁽⁴⁾ Idem, le sixième atout parle, tout simplement. Et cela ne marche pas si mal !

⁽⁵⁾ Peut-être la véritable erreur de la séquence, mais la situation était délicate. Avec sa main minimum et sans As, Nord n'a pas de raison de songer au chelem **en attaque**. Il doit donc contrer, ou, s'il croit et les adversaires et M. Vernes, **mettre 6♣ en « attaque-défense »**. Même avec les dévaluations que mérite son jeu, il a « entendu » au moins 22 levées totales (6 cartes à trèfles chez son partenaire et a priori 11 carreaux en EO font 23 LT), alors la probabilité est que 5♦ gagne si jamais 6♣ chute.

⁽⁶⁾ Cette enchère diabolique reste pour moi mystérieuse. Peut-être est-il possible d'interpréter le regain d'enthousiasme de Nord comme traduisant un gros fit, et à ce moment-là compter les levées totales soi-même ?

Avec ce 6♣ nos NS avaient retrouvé leur par, mais la donne nous a malgré tout rapporté 8 IMPs en team B, et ceci d'une façon plutôt étrange puisque les enchères en sont restés à 3♣ à la table 3 : une prouesse avec des fits aussi mammothéens de part et d'autre ! Et une belle illustration de la richesse des problèmes posés par une telle donne. Je suppose même que nos NS ont mis un certain temps à réaliser que ce 3♣ +2 constituait un excellent résultat !

¹⁴ En fait cela dépend un peu de l'entame. Celle à pique refile la onzième, tandis que l'entame à cœur trouvée par Jean-Pierre (et pas par moi !), réduit à neuf.

Une entame en dessert

Une seule entame au lieu des trois prévues initialement, celle de la question 11 se révélant hors-tour et celle d'un petit doubleton, trouvée par nos adversaires dans la première donne du match, paraissant introuvable :

♠ 7 3 2
♥ D V 4 2
♦ A 6 4
♣ R 6 2

♠ A V 10 9 6
♥ 9
♦ 5 3
♣ D 10 8 7 4



♠ 5 4
♥ 8 7 5
♦ D V 9 7
♣ A 9 5 3

♠ R D 8
♥ A R 10 6 3
♦ R 10 8 2
♣ V

	S	O	N	E
			-	-
1♥	1♠	X	-	-
2♦	-	3♥	-	-
4♥	-	-	-	-

→ Contre 4♥ joués par Sud, l'entame trèfle a donné le contrat aux tables 1, 2 et 4. Il n'y a qu'en table 3 que Ouest a trouvé, on ne sait comment, l'entame mortelle du 5♦...

Question 14	<p>Avec en main :</p> <p>♠ 3 ♥ R D V 6 ♦ 10 8 4 2 ♣ A V 3 2</p> <p>qu'entamez-vous contre 3SA, annoncés après une ouverture d'1SA et un Texas cœur du répondant (1SA 2♦ 2♥ 3SA) ?</p>
--------------------	---

Jean-Marie et Pierre (tous les deux à la table) : 2♣.

Gérard : 2♦.

Jérôme : J'entame le 2♦ de carreau, pour essayer de faire 3 levées à carreau.

Mireille : 3♠ (mon partenaire a au moins cinq piques) ou 8♦ plus neutre.

Victoria : R♥. En raison de la hauteur de mes cartes, j'espère couper les communications chez l'adversaire à cœur et je conserve mes reprises de main.

Un panneau multicolore pour cette dernière question, une manière de bouquet final !

Effectivement les quatre couleurs présentent chacune un intérêt – joli problème, non ? – avec trois couleurs quatrièmes et la dernière, les piques, dans laquelle on est certain que le partenaire détient au moins cinq cartes, comme Mireille l'a relevé. Seulement voilà, chacune de ces entames présente également des défauts... Heureusement tiens donc, sinon la question n'aurait pas d'intérêt ! Voyons voir tout cela, au travers des deux approches classiques pour les choix d'entame.

1. L'application des règles

Si l'on s'en tient aux règles d'entames, type Lévy quoi, trois couleurs constituent des interdits plus ou moins formels : l'entame d'un singleton (pique), celle dans une couleur détenue par les adversaires (cœur) et enfin l'entame sous un As quatrième non accompagné du Roi¹⁵ (trèfle).

¹⁵ Cours de Véronique Bellosta : « Evitez les couleurs **quatrièmes** comprenant l'As, particulièrement s'il est accompagné d'un honneur autre que le Roi (AD52, AV94, etc.) : les risques de livrer une levée sont importants »

Sans trop réfléchir, c'est le but, on entame donc carreau, et le 2 puisque que l'on possède quatre cartes : question suivante !

Simple, non ?

2. L'analyse de la donne

C'est beaucoup plus compliqué !

En premier lieu il faut calculer LE paramètre de base : combien de points peut-on raisonnablement espérer chez le partenaire ? Ici cela donne 3 ou 4 points, en gros « une » carte et c'est tout.

Déjà, cela signifie que les piques ne représentent aucun espoir : il faudrait une disposition miracle, genre RV109xx chez le partenaire et Dx au Mort, pour en permettre l'affranchissement en un tour, **mais dans ce cas on est certain que notre partenaire ne reprendra jamais la main**. En réalité, si on veut voir ce 3SA chuter il faut plutôt espérer que « la » carte de notre partenaire ne se situe pas à pique !

On est sur la bonne piste parce que les autres entames agressives ne sont guère plus attractives :

- le R♥ garantit deux levées dans la couleur, mais cela ne suffit pas pour la chute. Comme on risque fort d'offrir une ou deux levées au déclarant en jouant ainsi, le jeu n'en vaut pas la chandelle.
- trèfle peut nous procurer quatre levées, si on touche le jackpot du R♣ en face et de la Dame troisième chez le déclarant. Mais de deux choses l'une : soit le déclarant avait ses neuf levées de tête au départ et on est « marron » de toute façon, soit il doit nous rendre la main et alors on aura tout le temps de prendre nos trèfle à ce moment là.

Bilan : il n'y a rien d'utile à affranchir. Inversement on tient trois couleurs et le partenaire sans doute la quatrième, alors aucune des couleurs ne sera facile à jouer pour le déclarant. On peut donc très bien imaginer qu'il ne possède au départ que huit levées et qu'éviter de lui offrir la neuvième peut suffire à la chute : la neutralité est de mise.

Quelle est alors la meilleure entame pour ne pas donner de levée ? En fait seule l'entame trèfle se retrouve vraiment exclue, mais celle à cœur vient juste ensuite dans l'échelle du risque. Reste carreau ou pique. Instinctivement c'est le 8♦ que j'aurais posé sur la table, pour ne pas décourager un switch tout en conservant la chance d'engager un affranchissement en face de DV troisièmes. Mais je ne saurais pas démontrer la supériorité de cette entame sur celles du 2♦ ou du 3♠...

3. Synthèse

1. Quelle que soit la méthode, **il faut entamer carreau !** Et en tout cas pas cœur ou trèfle.

2. J'aime bien réfléchir (je joue un peu beaucoup pour ça) et aussi je suis persuadé que la plupart d'entre nous mélangent les deux approches, règles **plus** analyse, mais il faut bien admettre que la recommandation sempiternelle d'Alain Lévy – ne pas se prendre la tête, réserver son temps et ses efforts pour après – marque des points sur cet exemple. Le diagramme et la feuille de score complètent la démonstration :

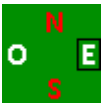
♠ 3		
♥ R D V 6		
♦ 10 8 4 2		
♣ A V 3 2		
♠ A R V 10		♠ D 8 7
♥ 9 5		♥ A 8 7 3 2
♦ A D 9		♦ R 6 3
♣ R 7 6 2		♣ 8 5
♠ 9 6 5 4 2		
♥ 10 4		
♦ V 7 5		
♣ D 10 9		

	Contrat	Joué par	Entame	Résultat	Parlement	S&Poor's	Score (1.2)	
1	3SA	O	2♣	=		400		11
2	3SA	E	5♦	-3		150	-	
3	3SA	O	2♣	=		400		11
4	3SA	O	8♦	-3		150	-	

Comme « prévu » le déclarant ne possédait que huit levées de tête et était à la peine pour sa neuvième. Ses seuls espoirs résidaient dans le R♣ ou le cinquième cœur du Mort et cela fait que carreau et pique étaient les entames gagnantes... et **trèfle la pire** puisqu'elle libérait immédiatement le déclarant de tout souci !

Conclusion

Il faut quand même se méfier des règles, **parce que celles-ci évoluent**. La preuve, il n'y a pas si longtemps l'entame recommandée aurait été trèfle, dans la meilleure couleur tout « simplement » ...